

# FOR RENT

|         |     |
|---------|-----|
| 賃料      | 間取り |
| 76,000円 | 2DK |

|          |   |      |      |
|----------|---|------|------|
| 管理費等     | 4,000円  |      |      |
| 敷金       | 1ヶ月   | 礼金   | 1ヶ月  |
| 敷引 / 償却金 | -   | 保証金  | 無    |
| 物件種別     | マンション(居住用)  |      |      |
| 建物名・部屋番号 |   |      |      |
| 物件所在地    | 愛知県名古屋市北区長田町2丁目   |      |      |
| 交通       | 名古屋地下鉄名城線 志賀本通駅 徒歩7分  |      |      |
| 間取詳細     |   |      |      |
| 構造・規模    | 鉄筋コンクリート 4階建 2階   |      |      |
| 専有面積     | 55㎡   | 向き   | 南    |
| 築年月      | 1986年4月下旬   | 契約期間 | 12ヶ月 |
| 損害保険     |   | 入居時期 | 即時   |
| 駐車場      | 無   |      |      |
| 設備       | カウンターキッチン, 3口以上コンロ, バストイレ別, 追焚機能浴室, シャワー, トイレ有                          |      |      |
| その他費用    |   |      |      |
| 入居諸条件    | ペット可 事務所不可 楽器等の使用不可 学生可   |      |      |
| 保証会社     | 必須 ロイズ  |      |      |
| 備考       | ペット可 静かな環境 南向き 日当たり良好 フル改装 【なんと!!せ〜んぶ変えました。】担当 本江 フリーダイヤル【0120-555-937】 |      |      |

南面バルコニー

【間取り図】

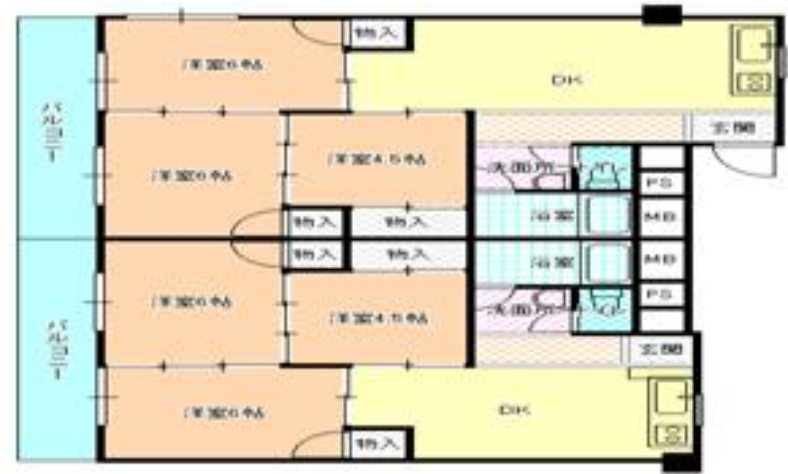

【外観】



No.4-4630008-46

情報更新日2018年10月20日

間取りの「S」はサービスルーム(納戸)です。

図面と現況が異なる場合は現況が優先となります。



愛知県知事(10)第11332号

株式会社住まいの一番 本店

愛知県名古屋市東区葵3丁目25-15

TEL:052-937-5555

FAX:052-937-5554

E-mail: info@sumaino1ban.jp

URL: http://www.sumainoichiban.com



携帯サイトから物件詳細を閲覧できます!

|          |          |    |    |
|----------|----------|----|----|
| 取引態様     | 手数料負担の割合 | 貸主 | 借主 |
| 仲介元付(専任) | 手数料配分の割合 | 元付 | 客付 |

不動産コード: 65092

物件管理コード: 100000000000000000000000003784389

取引条件の有効期限は情報更新日より30日間となります。